

## Explosionsansicht

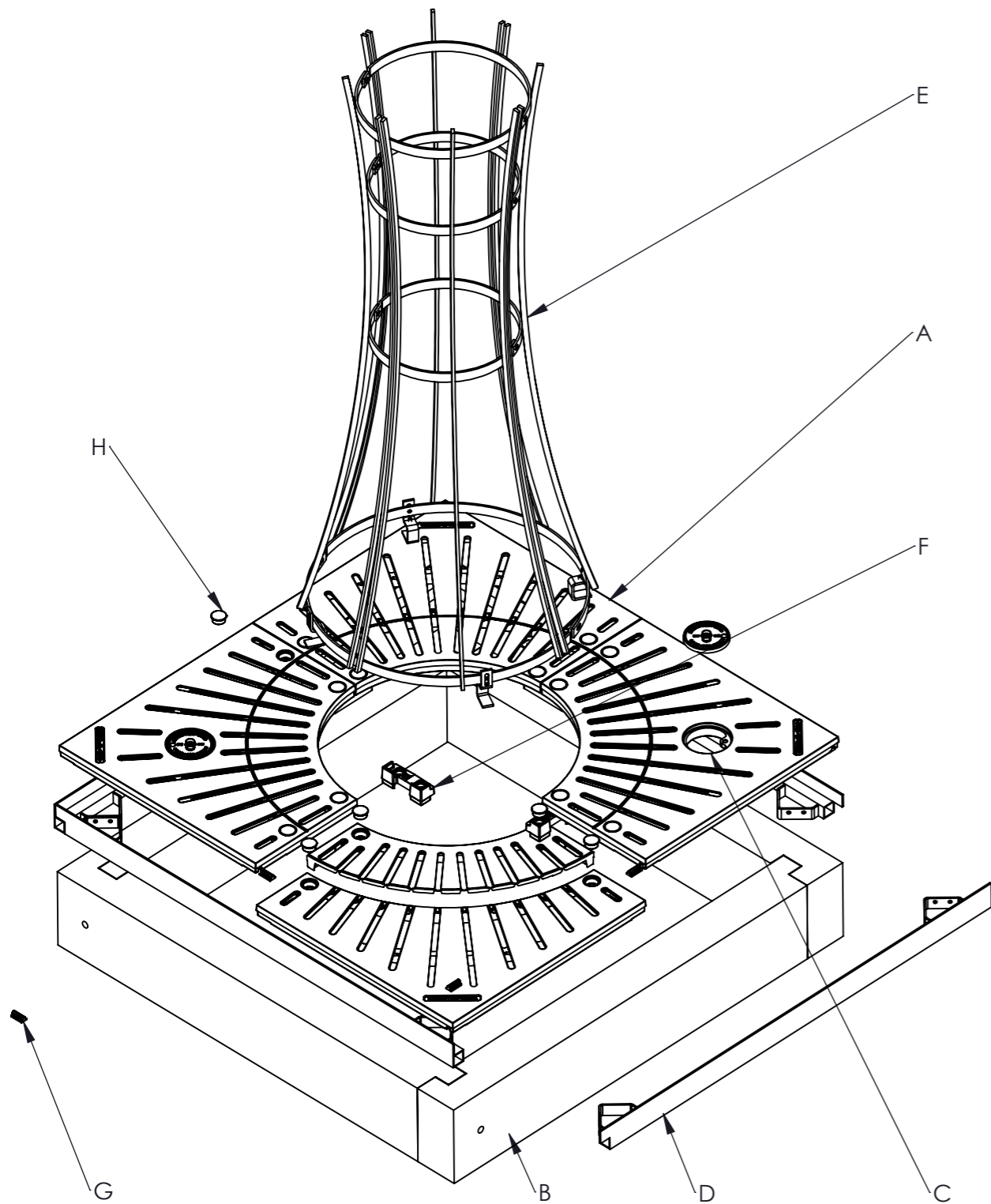

- A. Baumrost "Classico® 2.0"
- B. Beton-Fundamentrahmen, 4-teilige, Standard, Bauhöhe 250mm
- C. Funktionsöffnung Ø120mm inkl. gesichertem Deckel, nutzbar für:  
-Bewässerung, -Tiefenbelüftung, -LED-Bodenstrahler
- D. Außenrahmen aus verzinktem Stahl, 4-teilig
- E. Stammschutzgitter "Ligero-K700", weitere sind im Konfigurator aufgeführt \*
- F. Verbindungselemente für freitragende Montage.
- G. Dämpfende Einlage
- H. Abdeckkappen (Kst) für Verbindungsschrauben

\*Optional

## Draufsicht, Darstellung ohne Stammschutzgitter

bauseits auf ca. Ø1100 mechanisch erweiterbar

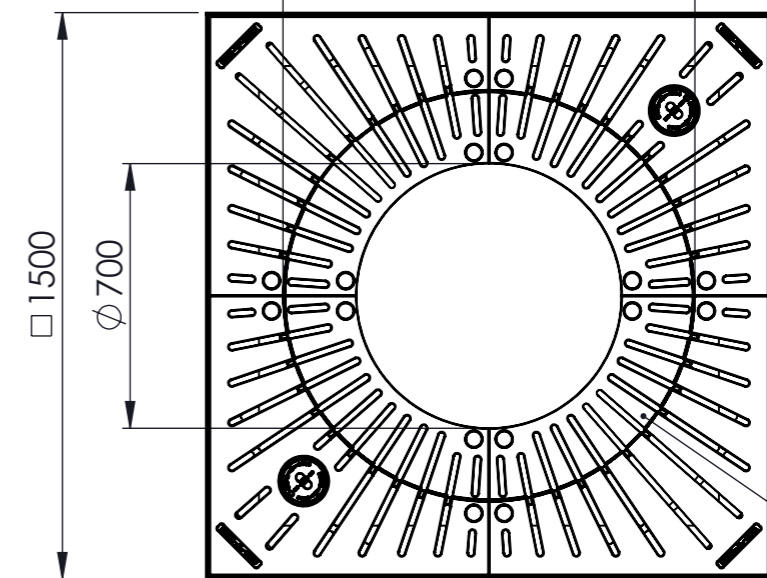

erweiterbar

## Schnitt durch die Einbausituation

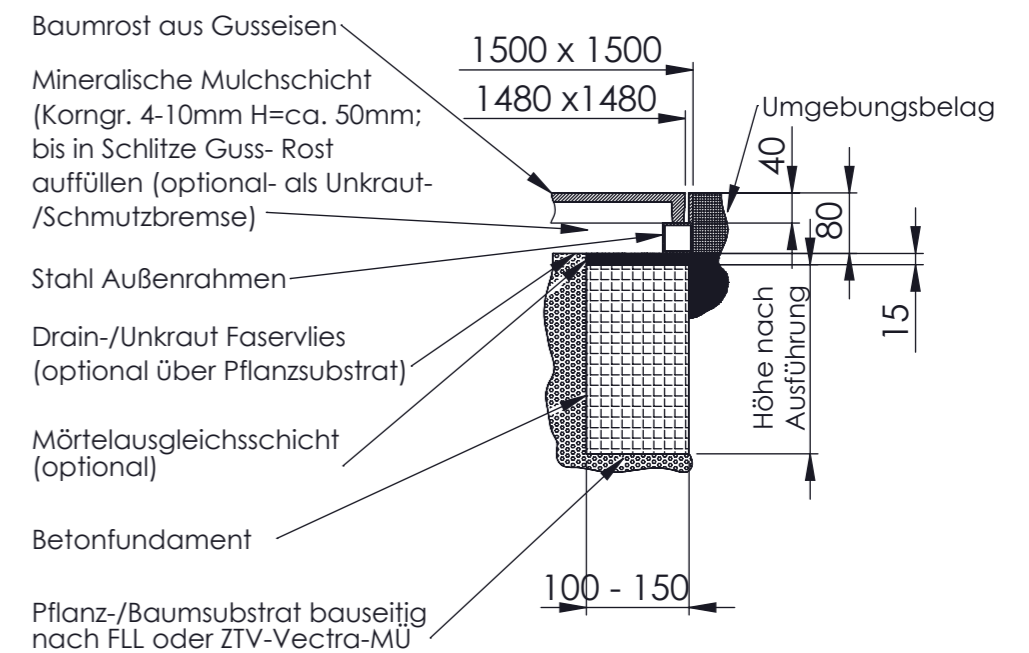

Baumrost aus Gusseisen

Mineralische Mulchschicht  
(Korngr. 4-10mm H=ca. 50mm;  
bis in Schlitz Guss- Rost  
auffüllen (optional- als Unkraut-  
/Schmutzbremse)

Stahl Außenrahmen

Drain-/Unkraut Faservlies  
(optional über Pflanzsubstrat)

Mörtelausgleichsschicht  
(optional)

Betonfundament

Pflanz-/Baumsubstrat bauseitig  
nach FLL oder ZTV-Vectra-MU

**MEIER GUSS**  
SALES & LOGISTICS  
Meier Guss  
Sales & Logistics  
GmbH & Co. KG,  
Elzer Str. 23-25,  
65556 Limburg

Bez.:  
Meierguss 2.0  
Baumschutzsystem Serie  
"Classico@2.0", Typ  
CLQ15070

Zg. - Nr.:  
02.1790 A3