

Diese Zeichnung und ihr Inhalt sind Eigentum der MEIER GUSS SALES & LOGISTICS GmbH & Co. KG. Weitergabe sowie Vervielfältigung dieses Dokuments, Verwertung und Mitteilung seines Inhalts sind verboten, soweit nicht ausdrücklich gestattet. Zuwiderhandlungen verpflichten zu Schadenersatz. Alle Rechte für den Fall der Patent-, Gebrauchsmuster- oder Geschmacksunterstützung vorbehalten. Diese Zeichnung unterliegt nicht dem Änderungsdienst.

Allgemeintoleranzen DIN EN ISO 8062-3	
Nennmaß	Toleranzfeld
0,1 - 0,25	IT12
0,25 - 0,5	IT13
0,5 - 1	IT14
1 - 2	IT15
2 - 5	IT16
5 - 10	IT17
10 - 20	IT18
20 - 30	IT19
30 - 50	IT20
50 - 70	IT21
70 - 100	IT22
100 - 150	IT23
150 - 250	IT24
250 - 400	IT25
400 - 600	IT26
600 - 1000	IT27

This drawing and its contents are the property of MEIER GUSS SALES & LOGISTICS GmbH & Co. KG. The reproduction, distribution and utilization of this document as well as the communication of its contents to others without express authorization is prohibited. Offenders will be held liable for the payment of damages. All rights reserved in the event of the grant of a patent, utility model or design. This drawing not subject to the revision.

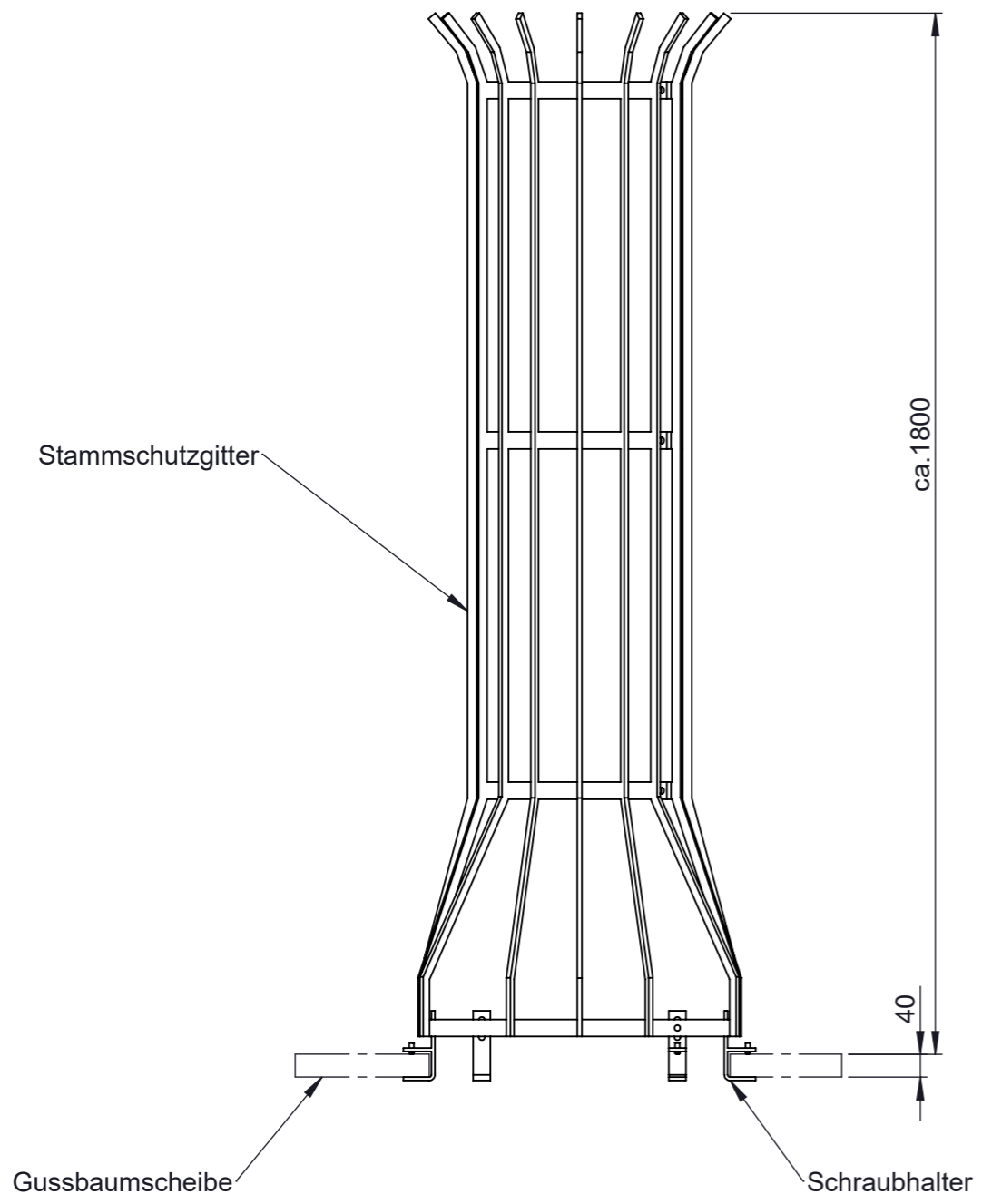

A-A  
MAßSTAB 1 : 3

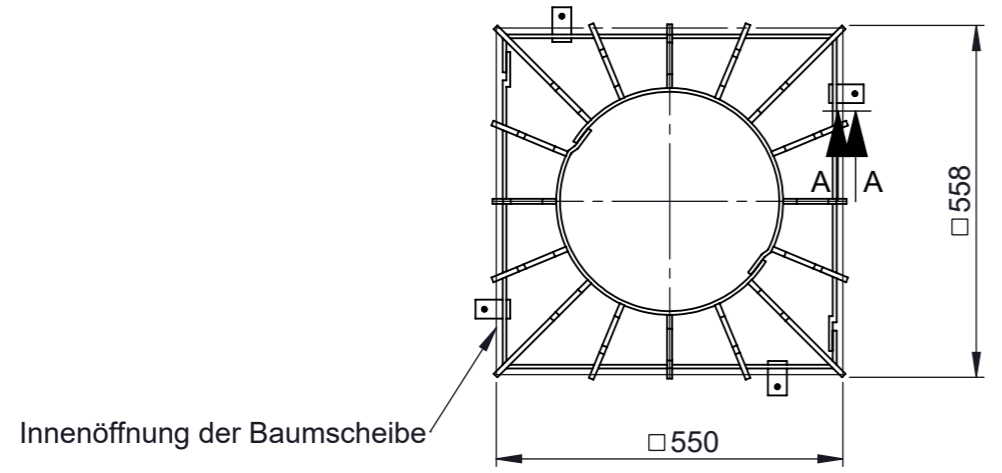
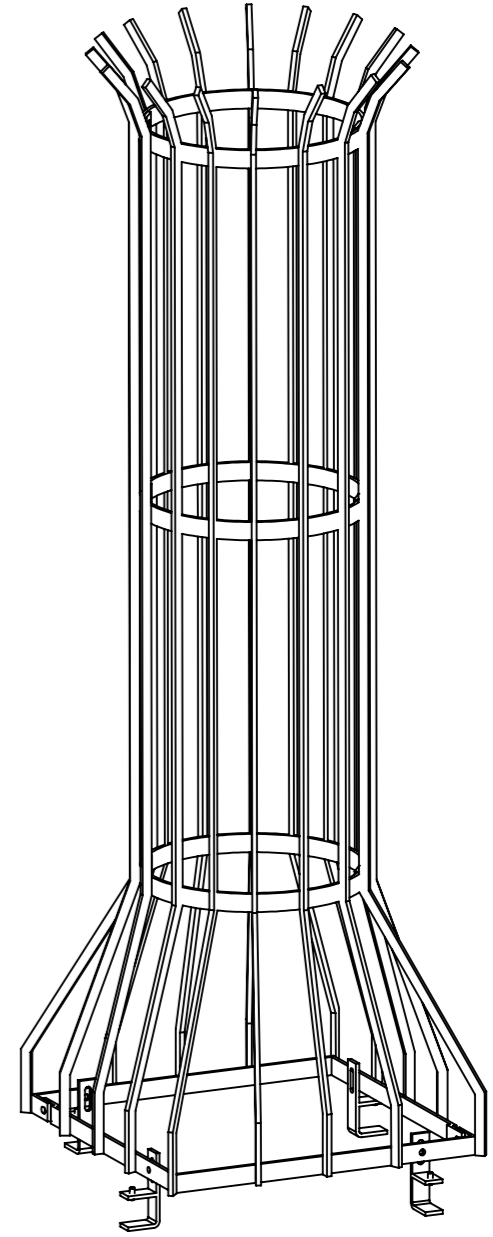
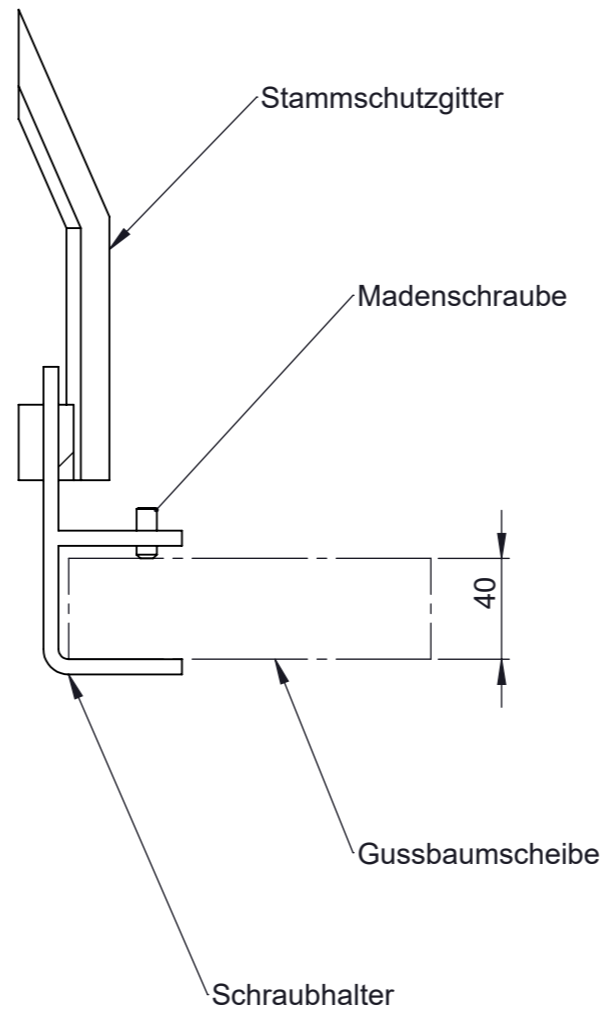

Allgemeintoleranzen DIN EN ISO 8062-3 DCTG 12

	Meier Guss Sales & Logistics GmbH & Co. KG, Elzer Str. 23-25, 65556 Limburg	Güteüberwachung / Schutzrechte :		Maßstab : 1:12	Gewicht: 38.66 kg. Tol. -
				Werkstoff : Stahl S235JR nach DIN EN 10025, Feuerverzinkt nach DIN EN ISO 1461	
		Datum		Bez. :	
		Gez. 10.03.2021		"Ligero-Q 550" Stammeschutzgitter für Meierguss Baumschutzsysteme 2.0	
		Gepr. -			
		Formular-Nr.:		Zg. - Nr. :	
		Norm		02.1872 A3 Offertzeichnung	
				Prd.-Nr.:	Kd.-Nr.:
				-	-
Rev.	Änderungen	Datum	Name	D.-Name: K3F068B2 Ligero-Q550 Offertzeichnung Stammeschutzgitter 360°	
Sp.-Ort: Z:\Inventor\Projekte\K\K3F068B2\3D\					